

SÉRIE 8800

FEUILLE D'INSTALLATION

8800 SERIES

INSTALLATION SHEET

C **UL** US
E491159

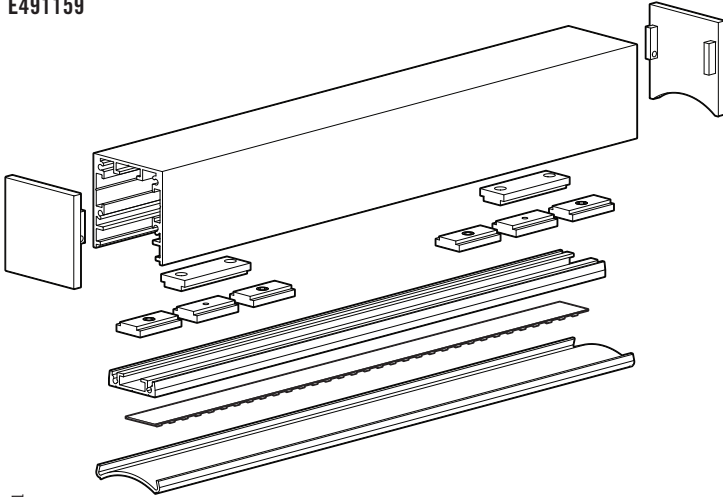

MAN2018-01



LUMEN Truss

⚠ Mise en garde / Warning

- Utiliser seulement des composantes Certifiées Classe 2 n'excédant pas 30V DC ou 15V AC lors l'installation du dispositif d'éclairage dans un endroit humide et 60V DC ou 42.4V AC lors de l'installation du dispositif d'éclairage dans un endroit sec ou humide.
 - Ne pas dépasser 5 ampères pour respecter les normes classe 2.
- Use only Class 2 rated components not exceeding 30V DC or 15V AC when installing the lighting fixture in a wet location, and 60V DC or 42.4V peak AC when installing the lighting fixture in a dry or damp location.
 - Do not go over 5 amps to match class 2 requirements.

CLASS
2

100W
MAX

4 AMP MAX
↓ 24V

5 AMP MAX
↓ 12V



Safe, Fast and Easy to install with the EZLED POWER
Installation simple et rapide avec le système de connexion
EZLED POWER

LUMEN Truss

Canadian leader in LED lighting
Le leader Canadien en éclairage DEL

9221, rue Edison
Montréal (Québec), H1J 1T4
1 514 903-5863
1 855 384-3384
info@lumentruss.com
www.lumentruss.com

Installation

- Glisser le(s) support(s)* dans le rail supérieur du profilé en aluminium. Fixez les supports dans la position désirée avec les vis de fixation.
- Slide the support(s)* into the upper rail of the aluminium profile. Secure the supports in desired position with set screws.

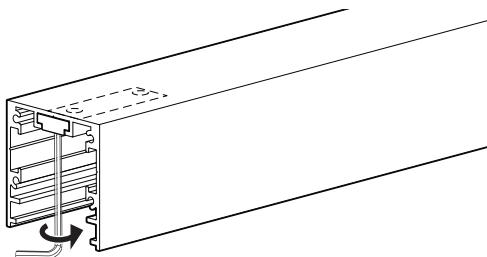
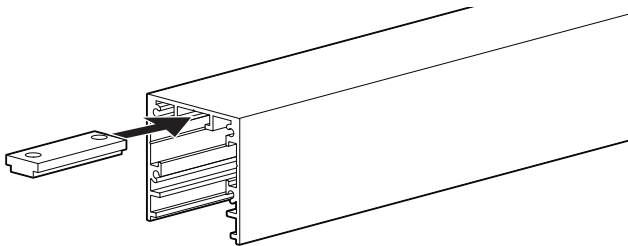

* Trois types de supports sont disponibles selon la position désirée du ruban DEL et du type d'assemblage.

* Three types of supports are available depending on the desired position of the LED strip and assembly type.

- a - Support Magnet 8800
- b - Support Magnet H10
- c - H-joiner 8800

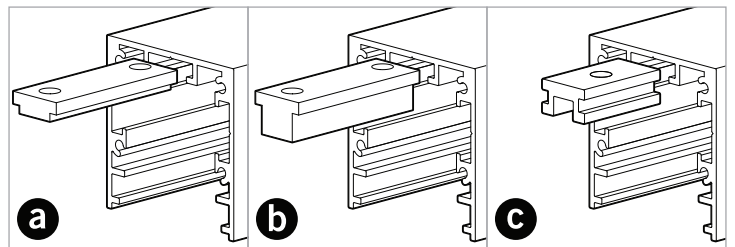

- 1a. Pour les supports magnétiques type a et b : Faire glisser les supports magnétiques et l'aimant (entre deux supports) dans le rail supérieur du plateau. Aligner-les avec les supports dans le profilé et fixer les supports avec les vis de fixation.

- 1a. For a and b type magnetic supports: Slide the magnetic supports and the magnet (between two supports) into the rail of the insert. Align them with the supports in the profile and secure the supports with set screws.

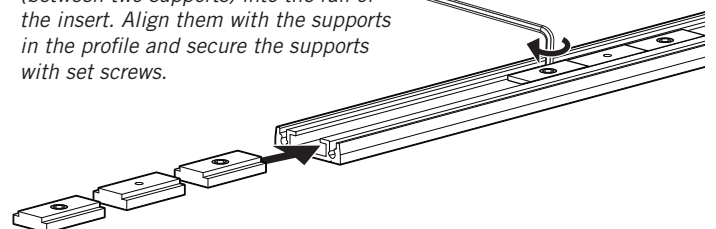

Installation

2. Appliquer ruban flexible DEL ou PCB rigide DEL. **Prendre note que le type différent du plateau doit être utilisé pour le ruban flexible et la PCB.**

2. Apply LED flexible strip or rigid LED PCB. **Take notice that different type of insert must be used for flexible strip and rigid PCB.**

2a. Ruban flexible DEL:

Collez le ruban flexible LED sur la partie inférieure du plateau type **PLATEAU 8800-28mm.**

2a. Flexible LED strip:

Stick the flexible LED strip to the bottom part of the insert type **PLATEAU 8800-28mm.**

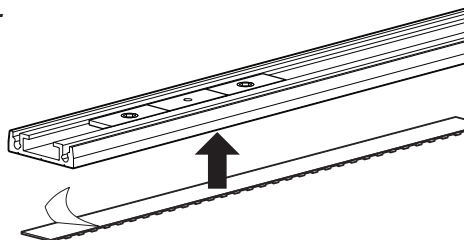

2b. PCB rigide DEL:

Faire glisser le PCB rigide DEL dans le rail inférieur du plateau type **PLATEAU 8800.**

2b. Rigid LED PCB:

Slide the rigid LED PCB into the bottom rail of the insert type **PLATEAU 8800.**

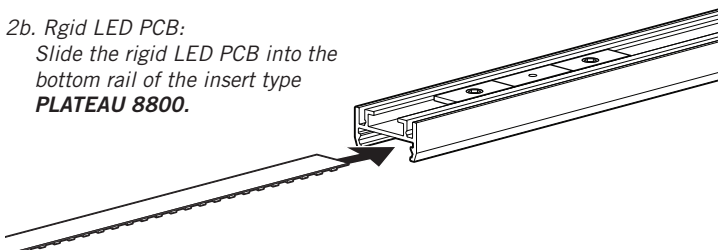

4a. Si des **embouts simples** sont utilisés, collez les embouts en place.

4a. If **simple endcaps** are used, glue the endcaps into place.

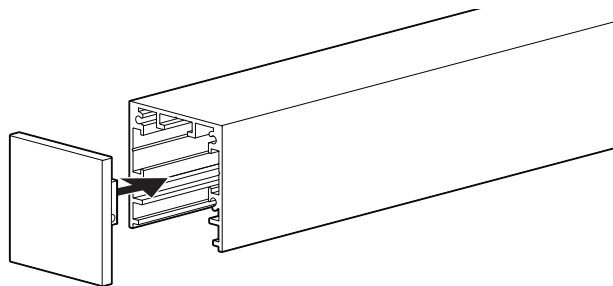

4b. Si des **embouts pivotants de suspension** sont utilisés,

4b1. Fixer la partie intérieure de l'embout au profilé avec 4 vis.

4b2. Fixer la partie extérieure de l'embout de l'intérieur du profilé avec 2 vis.

4b. If **swivel suspension endcaps** are used,

4b1. Secure the interior part of the endcap to the profile with 4 screws.

4b2. Secure the exterior part of the endcap from the inside of the profile with 2 screws.

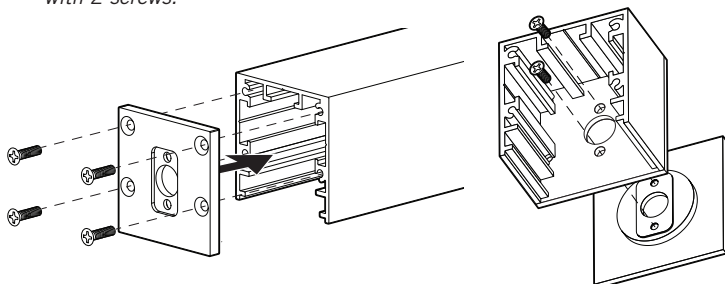

3a. Pour les supports magnétiques type **a** et **b** :

Fixez le plateau au profilé en appuyant l'aimant dans le plateau sur le support magnétique dans le profilé.

3a. For **a** and **b** type magnetic supports:

Attach the insert to the profile by pressing magnet in the insert to the magnetic support in the profile.

a b

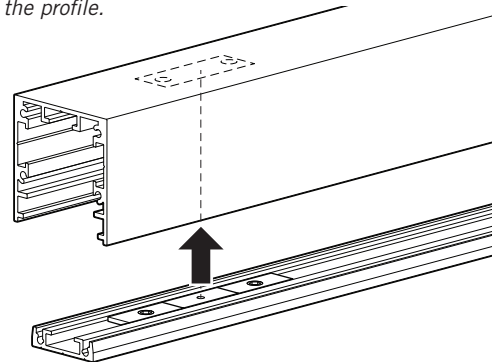

3b. Pour les supports type **c** :

Faire glisser le rail supérieur sur le H-joiner (support de type c).

3b. For **c** type supports:

Slide the top part of the insert onto the H-joiner (type c support).

c

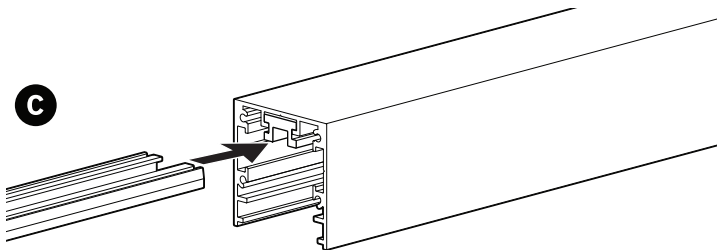

5. Fixez la lentille dans le profilé (**applicable uniquement pour les options de ruban DEL flexible**).

5. Clip the lens onto the profile (**Only applicable for flexible LED strip options**).

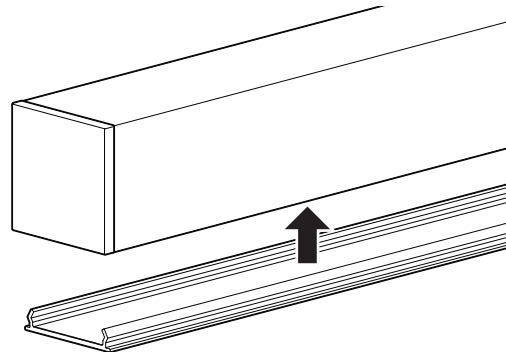

* Les rubans DEL sont vendus séparément.

* The LED strips are sold separately.