

TRAXX

FEUILLE D'INSTALLATION (RAIL)

TRAXX

INSTALLATION SHEET (TRACK)

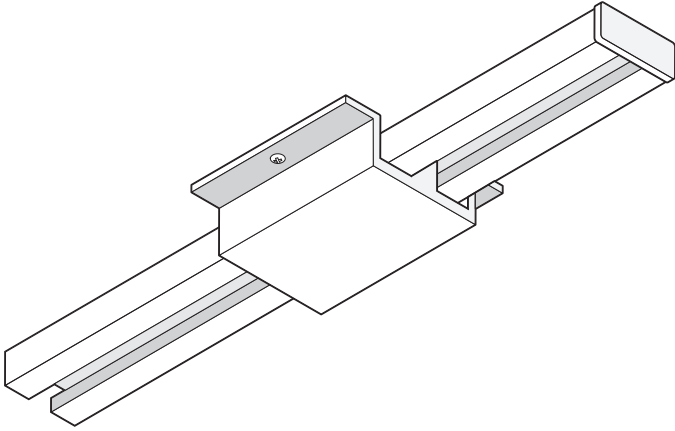

LUMEN
Truss

JUN2019-01

Mise en garde / Warning

Couper l'alimentation du courant électrique au panneau de service (boîte defusible ou disjoncteur) sans quoi il pourrait en résulter des blessures sérieuses.

Seuls des électriciens qualifiés devraient installer ce luminaire et l'installation doit être conforme au Code Canadien de l'Électricité Première Partie (Canada) ou NEC (É.-U.) ainsi qu'aux codes et règlements locaux.

Assurez-vous d'avoir les outils et le matériel nécessaires à l'installation avant d'essayer d'installer le luminaire.

Disconnect the Electrical supply power at the services panel (fuse or circuitbreaker box). Failure to do so could result in serious injury.

Only qualified electricians should install this luminaire and the installation MUST conform to the Canadian Electrical Code Part I (Canada) or NEC (USA) and any local codes and ordinances.

Make sure you have the proper tools and materials to complete the installation before attempting to install the luminaire.

LUMEN
Truss

Canadian leader in LED lighting
Le leader Canadien en éclairage DEL

9221, rue Edison
Montréal (Québec), H1J 1T4
1 514 903-5863
1 855 384-3384
info@lumentruss.com
www.lumentruss.com

Installation

Avant de commencer / Before you begin

Assurez-vous de débrancher l'alimentation électrique au panneau de service avant de commencer l'assemblage. /

Make sure to disconnect the electrical supply power at the service pannel before you start the assembly.

1. Localiser la boîte de jonction dans le plafond contenant un fil noir (VIVANT +), un fil blanc (NEUTRE -), et un fil vert (MISE-À-LA-TERRE). Assurez-vous que le fil de mise-à-la-terre est connecté à la vis de mise-à-la-terre à l'intérieur de la boîte de jonction. Viser le support de montage (plaque arrière) à la boîte de jonction. /

Locate junction box on the ceiling that contains a black (LIVE +), a white (NEUTRAL -), and a green (GROUND) wires. Make sure that the ground wire is connected to the ground screw inside the junction box. Attach mounting bracket (backplate) to the junction box with screws.

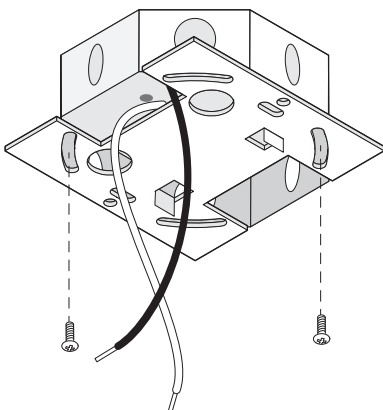

2. Connecter le fil noir (VIVANT) de la boîte de jonction au fil noir de l'adaptateur et le fil blanc (NEUTRE) de la boîte de jonction avec le fil blanc de l'adaptateur avec des marrettes. Connecter le fil de mise-à-la-terre vert de l'adaptateur à la vis de mise-à-la-terre verte dans la boîte de jonction. Pousser les fils dans la boîte de jonction. /

Connect the black (LIVE) wire from the junction box to the black wire from the twist adapter and the white (NEUTRAL) wire from the junction box with the white wire from the twist adapter with the help of wire nuts. Connect the green ground wire from the twist adapter to the green ground screw in the junction box. Push wires into the junction box.

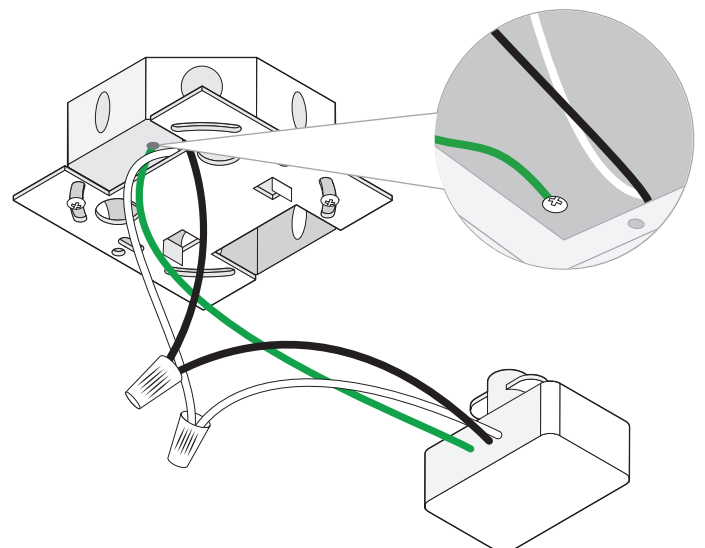

Installation

3. Assembler les rails à l'aide des menuisiers appropriés (vendus séparément). /
Assemble tracks using appropriate joiners (sold separately).

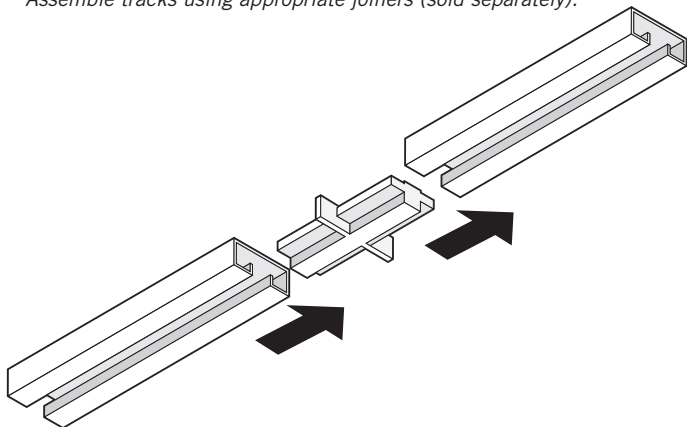

4. Installez les capuchons de fin aux extrémités ouvertes des rails. /
Install the end caps at the open ends of tracks.

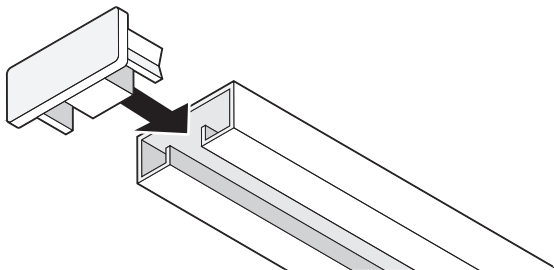

5. Positionner le rail sur le support de montage. Fixer d'abord le rail au plafond, puis serrez les vis de réglage de chaque côté du rail. /
Position the track on mounting bracket. Attach the track to the ceiling first, then tighten set screws on either side of the track.

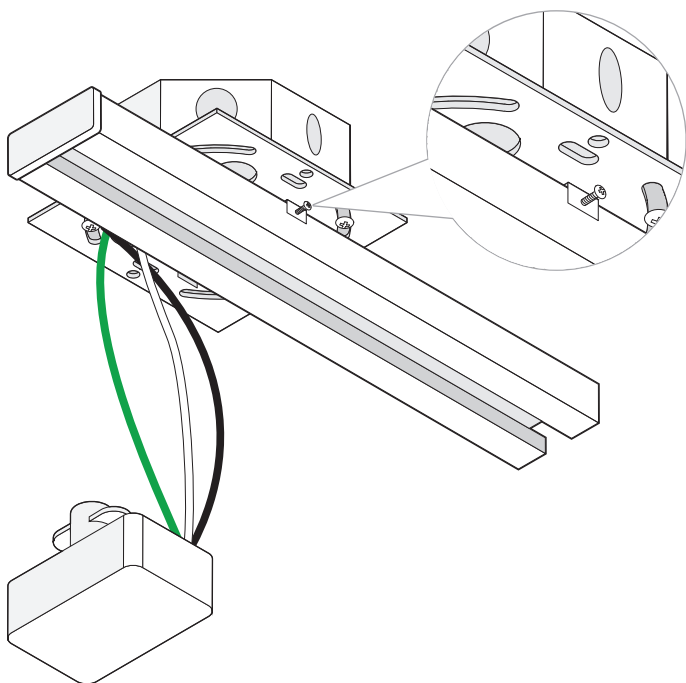

6. Fixer l'adaptateur dans le rail et positionner-le sous la boîte de jonction. Tourner l'adaptateur à 90° (assurez-vous que les deux broches de contact se positionnent dans les deux rainures du rail). /

Clip the adapter into the track and position it under the junction box. Twist the adapter 90° (make sure that the two contact pins turn into the two slots in the track).

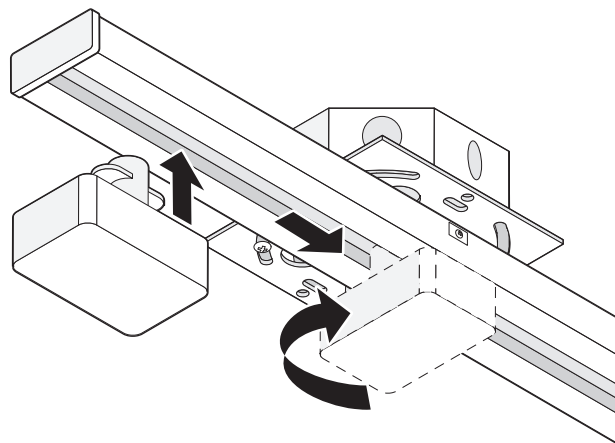

7. Placer le couvercle en plastique sur le connecteur et le rail. Fixer le couvercle sur la plaque arrière avec deux vis. /

Place the plastic cover over the connector and the track. Attach the cover to the backplate with two screws.

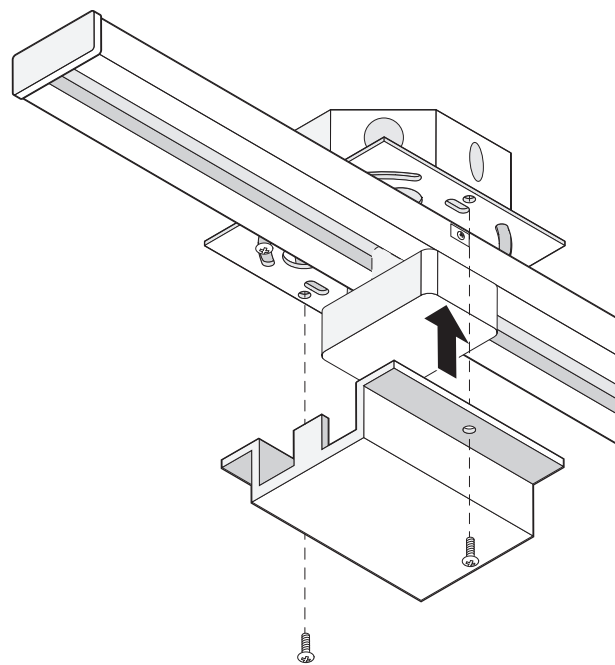

Produits et accessoires compatibles / Compatible products and accessories

	Blanc / White	Noir / Black
Track HALO 8ft.	LM55000	LM55000-1
Track HALO 4ft.	LM55000-10	LM55000-11
Live End Connector	LM55001	LM55001-1
Joiner Connector	LM55002	LM55002-1
L-connector	LM55003	LM55003-1
T-connector	LM55004	LM55004-1
Endcap for track	LM55005	LM55005-1
Floating canopy	LM55014	LM55014-1
Monopoint canopy	LM55015	LM55015-1